

Iben / Falk pleated blind

INSTALLATION INSTRUCTIONS

Made in China for Kid Interior, Gilhusveien 1, N-3426
Gullaug, and Hemtex, Prognosgatan 22, SE-504 64 Borås.
www.kidhemtex.com/contacts.

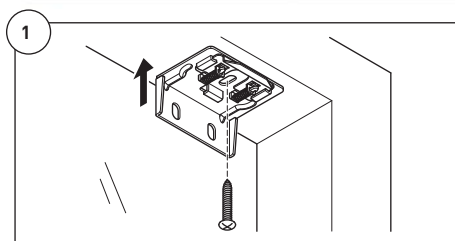
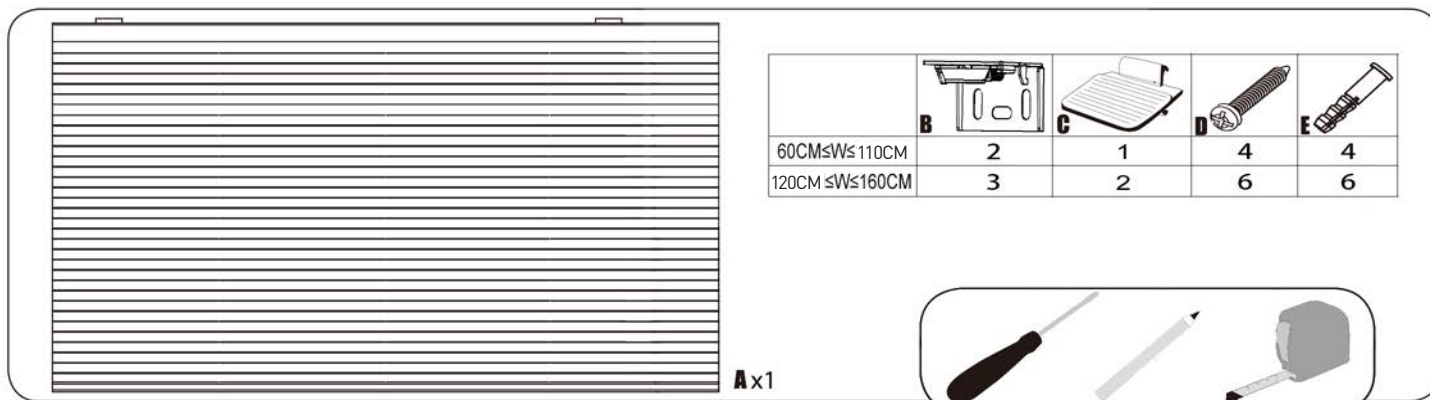

1 Inside window frame / Innsida vinduskarm / Innsida fönsterkarm / Karmin sisään / Aknaraami sisene

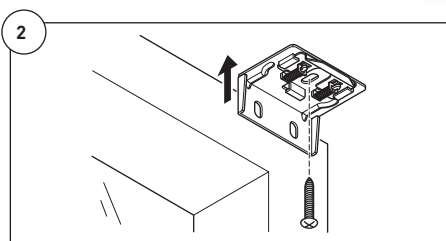

2 Ceiling mounting / Takfeste / Takfäste / Kattoasennus / Laekinnitus

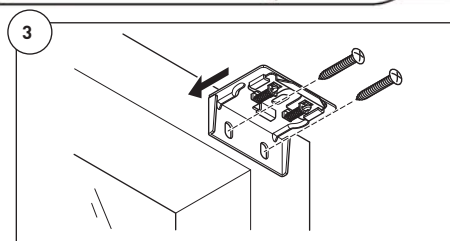

3 Outside window frame / Utsida vinduskarm / Utsida fönsterkarm / Karmin / Aknaraami külge

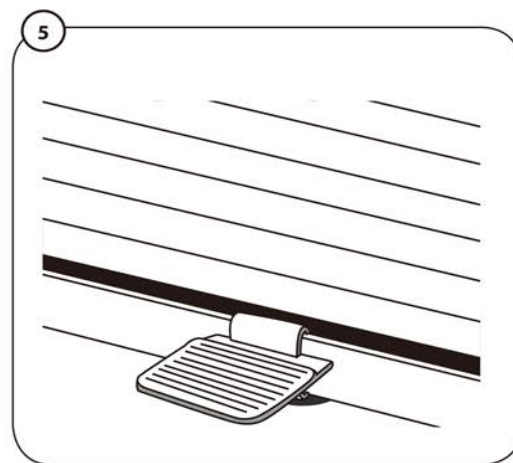
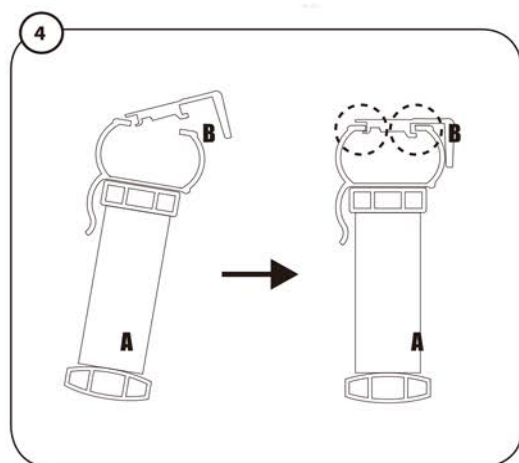

GB • To be installed with at least 1.5 cm clearance from the frame on either side of the curtain and clearance of at least 5 cm from the windowpane. Good ventilation between the pleated blind and the windowpane prevents uneven warming of the window pane.

NO • Monteres med 1,5 cm avstånd til karm i hver side av gardinen og minimum 5 cm avstånd til vindusglasset. God lufting mellom plisségardin og vindusglass forhindrer ujevn oppvarming av vindusglasset.

SE • Monteras med minst 1,5 cm avstånd till karmen på var sida av gardinen och med minst 5 cm avstånd till fönsterglas. Genom god ventilation mellan plisségardin och fönsterglas förhindras ojämn uppvärmning av fönsterglas.

FI • Asennetaan kummaltakin puolelta vähintään 1,5 cm:n etäisyydelle ikkunanpuitteesta ja 5 cm:n etäisyydelle lasista ilmanvaihdon varmistamiseksi. Hyvä ilmanvaihto laskoverhon ja ikkunan välillä ehkäisee ikkunalasin lämpenemistä epätasaisesti.

EST • Paigaldage aknaraami mõlemast küljest vähemalt 1,5 cm kaugusele ja aknaklaasist vähemalt 5 cm kaugusele. Hea ventilatsioon voldikkardina ja aknaklaasi vahel väldib aknaklaasi ebahühtlast soojenemist.

Iben / Falk pleated blind

INSTALLATION INSTRUCTIONS

Made in China for Kid Interior, Gilhusveien 1, N-3426
Gullaug, and Hemtex, Prognosgatan 22, SE-504 64 Borås.
www.kidhemtex.com/contacts

6

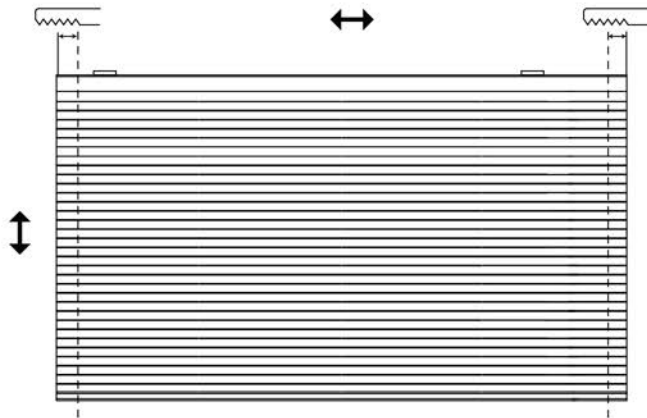
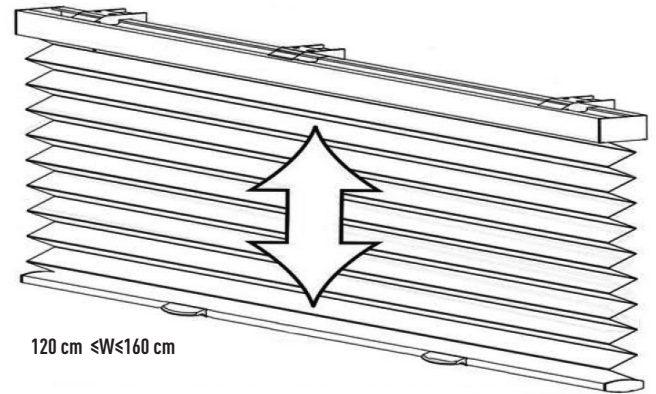
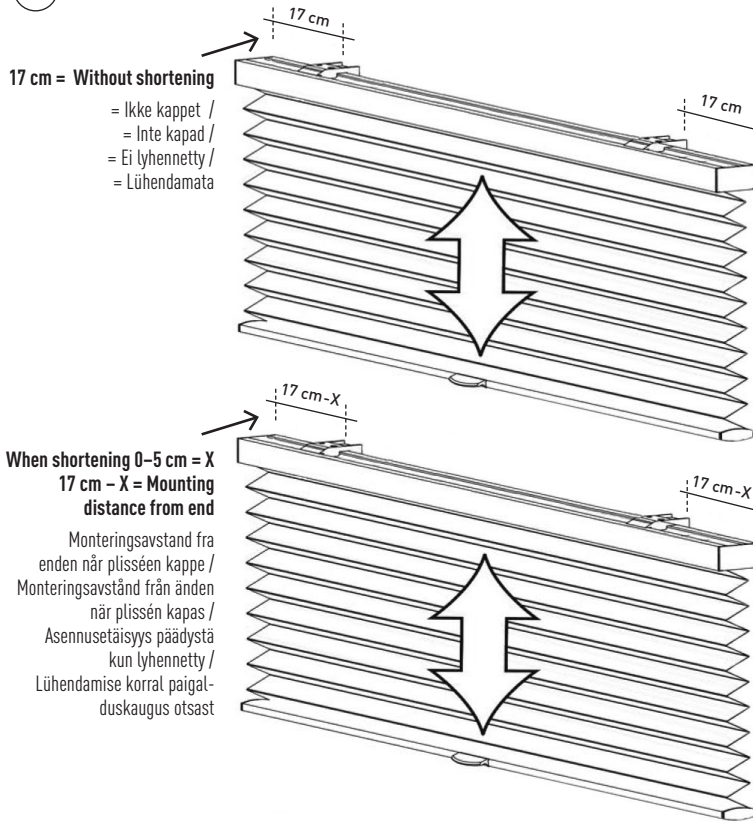

Curtain Width (cm)	Total Trim Size (cm)	Left Trim Size (cm)	Right Trim Size (cm)	Remark
60	0-10	0-5	0-5	
70	0-10	0-5	0-5	
80	0-10	0-5	0-5	
90	0-10	0-5	0-5	
100	0-10	0-5	0-5	
110	0-10	0-5	0-5	
120	0-10	0-5	0-5	
130	0-10	0-5	0-5	
140	0-10	0-5	0-5	
150	0-10	0-5	0-5	
160	0-10	0-5	0-5	

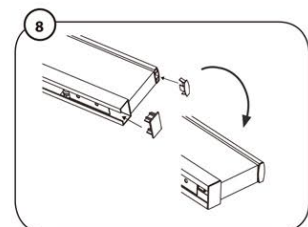
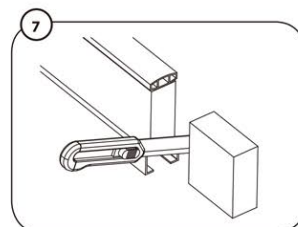
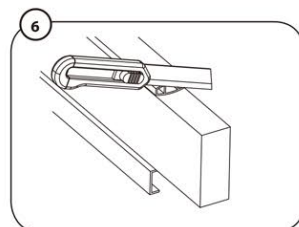
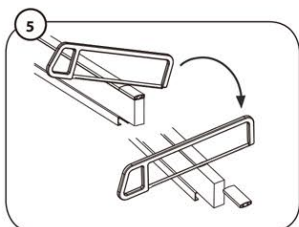
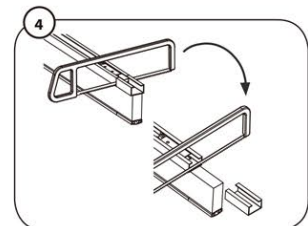
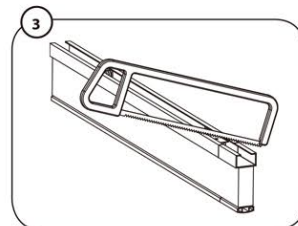
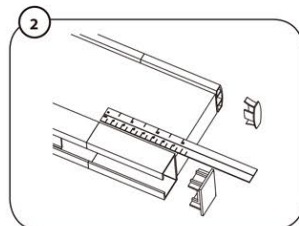
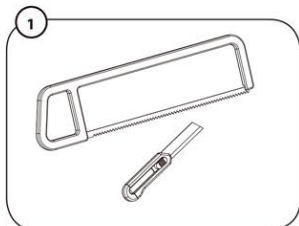

Iben / Falk pleated blind

INSTALLATION INSTRUCTIONS

Made in China for Kid Interior, Gilhusveien 1, N-3426
Gullaug, and Hemtex, Prognosgatan 22, SE-504 64 Borås.
www.kidhextex.com/contacts.

Important information – read before use

Viktig informasjon – les før bruk / Viktig information – läs före användning / Tärkeää tietoa – lue ennen käyttöä / Oluline teave – lugege enne kasutamist

Pleated curtains wider than and included 120 cm are recommended to be operated with 2 handles set equally apart on the rail. Use both hands when raising or lowering the pleated curtain. This will prevent the pleated curtain from being raised or lowered unevenly and that the rail may bend.



GB • Pleated curtains wider than and included 120 cm are recommended to be operated with 2 handles set equally apart on the rail. Use both hands when raising or lowering pleated curtain. This will prevent the pleated curtain from being raised or lowered unevenly and that the rail may bend. For very wide shades, place handles as far apart as you comfortably can reach, use both hands to lift the shade. The positioning of the wall brackets is crucial in regards to the performance of the pleated blind. Please follow the installation instructions very carefully. Please allow over 24 hours for your shade to drop its actual height when first installed due to the nature of the fabric.

NO • Plisségardiner bredere enn og inkludert 120 cm bør alltid betjenes med 2 stk håndtak plassert likt fra hverandre på skinnen. Bruk begge hender når du senker og hever plisségardinen. Dette vil hindre at plisségardinen heves eller senkes ujevnt og at skinnen eventuelt bøyer seg. For veldig brede gardiner, plasser håndtakene så langt fra hverandre som du komfortabelt kan nå, bruk begge hender til å løfte gardinen. Plasseringen av veggbrakettene er avgjørende for ytelsen av plisségardinen, vennligst følg instruksjonene i monteringsanvisningen nøye. Etter at produktet er montert, la det henge sammenslått i mer enn 24 timer før det trekkes ut i full lengde. Dette grunnet bikubeformen på stoffet.

SE • Plisségardiner som är 120 cm eller bredare bör alltid hanteras med två handtag placerade med lika långt avstånd på skenan. Använd båda händerna när plisségardinen sänks och höjs. Detta förhindrar att den plisserade gardinen sänks eller höjs ojämnt och att skenan eventuellt böjs. För väldigt breda gardiner, placera handtagen så brett isär som möjligt, men ändå bekvämt kan nå, för att höja och sänka plisségardinen. Placeringen av väggfästena är avgörande för funktionen av plisségardinen. Vanligen följ instruktionerna i monteringsanvisningen noga. Efter att produkten är monterad, låt den vara sammanlaggen i minst 24 timmar före den dras ut till sin fulla längd, på grund av bikubeformen på tyget.

FI • Suosittelemme käyttämään 120 cm ja sitä leveämpiä vekkikaitimia kahdella kädellä, käyttäen vetokiinnikkeitä, jotka on asetettu yhtä etäälle kaihtimen reunosta. Käytä molempia käsiä nosttaessa tai laskeessasi vekkikaihintoa, jotta kaihdin nousee/laskee tasaisesti, eikä tanko pääse taipumaan. Erittäin pitkissä kaihtimissa on vetokiinnikkeet hyvä asettaa niin etäälle kuin kahdella kädellä on vielä mahdollista yltää. Vekkikaitimien kiinnikkeiden oikea asennus on erittäin olennaista kaihtimen optimaalisen toimivuuden kannalta. Annathan verhojen levätä kasaan vedetyssä asennossa ensimmäiset 24h asennuksesta kankaan ominaisuuksien vuoksi.

EST • Soovitame reguleerida 120cm lauseid ning laiemaid voldikkardinaid mõlema käega, kasutades servadest võrdsele kaugusele paigutatud plastikust tõmbeklambreid. Kasuta kardina üles ja alla liigutamisel mõlemat kätt, et tagada võrdne liikumine ning vältimaks kardinaaami vändumist. Eriti laiade voldikkardinate puhul tasuks tõmbeklambrid paigutada üksteisest nii kaugele kui kahe käe ulatus lubab. Voldikkardinate kinnituse korrektna paigaldamine on kardina optimaalse toimivuse seisukohalt äärmiselt oluline. Palun võimalda kardinat nende materjali tõttu paigaldusjärgselt esimesed 24h ülestõmmatuna seista.

GB • Care & Cleaning

Occasional light vacuuming with a soft bristle attachment or gentle feather dusting is all that is required to keep your shades fresh and neat.

NO • Vedlikehold

Regelmessig lett støvsuging med et mykt børstemunestykke eller forsiktig støvbørsting er alt som skal til for å bevare dine gardiner pene.

SE • Skötselråd

Regelmässig lätt dammsugning med ett mjukt borstmunestycke eller försiktig damvippning är allt som behövs för att behålla dina gardiner fina.

FI • Huolto ja puhdistus

Kevyt imurointi pehmeällä harjasuulakkeella tai pölyhuiskun käyttöä riittää pitämään vekkikaitimesi puhtaana.

EST • Hooldus ja puhastamine

Piisab kergest puhastusest tolmumeija harjaotsikuga või tolmuharjaga.

GB • In order to ensure the optimal functioning of your cordless pleated blind, we recommend that you use it regularly. When you are away for an extended period of time, we highly recommend you to keep your cordless shades in the fully raised position. If the blind is kept down over a longer period of time the fabric can become slack and more difficult to raise. This is a natural reaction whenever the fabric has been stretched out over a longer period of time. It is a temporary condition that can be corrected by raising and lowering the pleated blind several times. This will return the fabric to its natural condition and bring your blind back to its optimum functionality. The same applies if the blind is left in its fully raised position over a longer period of time. This can result in the blind tending to pull up over its desired position once it is lowered again. This can also be corrected by raising and lowering the blind several times.

NO • For å sikre optimal funksjon på din trådløse plisségardin, anbefaler vi at du bruker den regelmessig. Når du er bortreist over lengre tid, anbefaler vi at du holder dine trådløse gardiner i opptrukket stilling. I tilfeller hvor plisségardinen er trukket ned over lengre tid kan stoffet bli slapt og motstå løft Dette er en naturlig tilstand når stoffet har blitt strukket ut over lengre tid. Det er en midlertidig tilstand som kan korrigeres ved å heve og senke gardinen flere ganger. Dette vil føre stoffet til sin naturlige tilstand og tilbake til optimal funksjonalitet. Det samme gjelder hvis gardinen blir stående i opptrukket posisjon over lengre tid. Dette kan føre til at gardinen har en tendens til å trekke seg opp over ønsket posisjon når den senkes igjen. Dette kan også korrigeres ved å heve og senke gardinen flere ganger.

SE • För att säkerställa optimal funktion på din trådlösa plisségardin rekommenderar vi att du använder den regelbundet. När du är bortrest över en längre tidsperiod rekommenderar vi att du håller dina trådlösa gardiner i dess uppdragna position. Om plisségardinen är neddragen över en längre tidsperiod kan tyget tappa sin form och spänst. Detta är en naturlig reaktion när tygkonstruktionen varit utdragen över en längre tid. Det är dock ett tillfälligt tillstånd och kan återställas genom att höja och sänka plisségardinen flera gånger. Detta kommer att ge tillbaka gardinen dess naturliga position och funktion. Detsamma gäller om gardinen är lämnad i sin uppdragna position över en längre tid. Det kan resultera i att gardinen har en tendens att dra sig upp över önskad placering när den är sänks igen. Detta kan också justeras genom att höja och sänka plisségardinen flera gånger.

FI • Jotta nyöritön vekkikaitimesi toimisi optimaalisesti, suosittelemme käyttämään sitä säännöllisesti. Mikäli olet poissa kotoa pidemmän aikaa, suosittelemme pitämään kaihtimen täysin kasaan vedetyssä asennossa. Mikäli kaihdinta pidetään pitkiä aikoja täysin auki-asennossa voi kankaan jämykyys löytyä, jonka vuoksi kaihdinta voi olla vaikeampi nostaa. Se on kuitenkin vain hetkittäistä ja tilanne korjaantuu vetämällä kaihdinta ylös-alas useampaan kertaan. Tämä liike palauttaa materiaalin rakenteen alkuperäiseksi ja kaihtimen toiminnan optimaaliseksi. Sama koskee, mikäli kaihdinta on pidetty täysin kasattuna pitkiä aikoja, jonka vuoksi se voi pyrkiä nousemaan haluttua korkeutta ylemmäksi. Myös tämä korjaantuu liikuttamalla kaihdinta ylös-alas useampaan kertaan.

EST • Selleks, et tagada voldikkardina optimaalne toimimine, soovitame seda regulaarselt lahti ning kinni tõmmata. Kui oled kodust kauem eemal, soovitame hoida kardina täielikult ülestõmmatuna. Kui kardinat hoitakse pikema aja jooksul lahtitõmmatud olekus, võivad kanga voldid lõtvuda, mis omakord võib põhjustada selle, et kardinat on keerulisem üles tõmmata. Tegemist on siiski ajutise olukorraga ning selle saab lahendada tõmmates kardinat mitmel korral üles-alla. Selline tegevus aitab materjalil oma algupärasest olekut taastada ning muudab kardina toimivuse optimaalseks. Teguts sama-laadselt ka siis, kui kardinat on hoitud pikema aja jooksul kokkutõmmatuna, mis võib põhjustada kardina liikumise soovitusel kõrgemale. Ka antud olukorra saab lahendada kardinat mõned korrad üles-alla liigutades.